

ПРОЕКТ
РОССИЙСКАЯ ФЕДЕРАЦИЯ
Иркутская область
Муниципальное образование «город Свирск»
А Д М И Н И С Т Р А Ц И Я

П О С Т А Н О В Л Е Н И Е

« ___ » _____ 2017 года

№ ___

Об утверждении муниципальной программы
«Формирование современной городской среды муниципального образования
«город Свирск» на 2018-2022 годы»

В целях благоустройства, изменения внешнего вида города и создания благоприятных условий для проживания на территории муниципального образования «город Свирск», на основании Федерального закона Российской Федерации от 06.10.2003 № 131-ФЗ «Об общих принципах организации местного самоуправления в Российской Федерации», руководствуясь статьями 44, 51 Устава муниципального образования «город Свирск», администрация города

П О С Т А Н О В Л Я Е Т:

1. Утвердить муниципальную программу «Формирование современной городской среды муниципального образования «город Свирск» на 2018-2022 годы» (далее - Программа), (прилагается).

2. Комитету по финансам администрации (Минко Л.В.) обеспечить финансирование программы за счет средств местного бюджета.

3. Опубликовать настоящее постановление в официальном источнике.

4. Контроль исполнения постановления возложить на заместителя мэра - председателя комитета по жизнеобеспечению Махонькина Д.И.

Мэр

В.С. Орноев

Приложение
к постановлению
администрации муниципального
образования «город Свирск»
от « ___ » _____ 2017 года № _____

МУНИЦИПАЛЬНАЯ ПРОГРАММА

«Формирование современной городской среды
муниципального образования «город Свирск» на 2018-2022 годы»

Свирск, 2017 год

1. Паспорт муниципальной программы

Наименование муниципальной программы	Формирование современной городской среды муниципального образования «город Свирск» на 2018-2022 годы»
Ответственный исполнитель программы	Комитет по жизнеобеспечению администрации муниципального образования «город Свирск»
Участники муниципальной программы	Муниципальное учреждение «Департамент единого Заказчика»
Цель муниципальной программы	Повышение уровня благоустройства территорий муниципального образования «город Свирск»
Задачи муниципальной программы	<ul style="list-style-type: none">- повышение уровня благоустройства дворовых территорий;- повышение уровня благоустройства общественных территорий;- повышение уровня благоустройства объектов недвижимого (включая объекты незавершенного строительства) имущества и земельных участков, находящихся в собственности (пользований) юридических лиц и индивидуальных предпринимателей;- повышение уровня благоустройства индивидуальных жилых домов и земельных участков, предоставленных для их размещения;- повышение уровня вовлеченности заинтересованных граждан, организаций в реализацию мероприятий по благоустройству территории;- ремонт внутриквартальных инженерных сетей;- проведение инвентаризации дворовых территорий, общественных территорий, уровня благоустройства индивидуальных жилых домов и земельных участков, предоставленных для их размещения, на территории Иркутской области.
Целевые индикаторы и показатели муниципальной программы	<ul style="list-style-type: none">- количество благоустроенных дворовых территорий;- площадь благоустроенных дворовых территорий;- доля благоустроенных дворовых территорий от общего количества и площади дворовых территорий;- охват населения благоустроенными

	<p>дворовыми территориями (доля населения, проживающего в жилом фонде с благоустроенными дворовыми территориями от общей численности населения);</p> <ul style="list-style-type: none"> - количество благоустроенных общественных территорий; - площадь благоустроенных общественных территорий; - доля площади благоустроенных общественных территорий к общей площади общественных территорий; - площадь благоустроенных общественных территорий, приходящихся на 1 жителя; - объем трудового участия заинтересованных лиц в выполнении работ по благоустройству дворовых территорий; - количество соглашений, заключенных с юридическими лицами и индивидуальными предпринимателями, о благоустройстве объектов недвижимого имущества (включая объекты незавершенного строительства) и земельных участков, находящихся в их собственности (пользовании), в соответствии с требованиями утвержденных Правилами благоустройства территории города Свирска не позднее 2020 года. - количество соглашений, заключенных с собственниками (пользователями) индивидуальных жилых домов и земельных участков, предназначенных для их размещения, об их благоустройстве в соответствии с требованиями утвержденных Правилами благоустройства территории города Свирска не позднее 2020 года; - количество отремонтированных внутриквартальных сетей; - количество объектов прошедших инвентаризацию.
Сроки реализации муниципальной программы	2018-2022 годы
Ресурсное обеспечение муниципальной программы	<p>Общий объем расходов на реализацию муниципальной программы составляет: _____ тыс. руб., из них средств:</p> <ul style="list-style-type: none"> местного бюджета _____ тыс. руб.; областного бюджета _____ тыс. руб.; федерального бюджета _____ тыс. руб.

	<p>на 2018 год _____ тыс. руб., из них средств: местного бюджета _____ тыс. руб.; областного бюджета _____ тыс. руб.; федерального бюджета _____ тыс. руб.;</p> <p>на 2019 год _____ тыс. руб., из них средств: местного бюджета _____ тыс. руб.; областного бюджета _____ тыс. руб.; федерального бюджета _____ тыс. руб.;</p> <p>на 2020 год _____ тыс. руб., из них средств: местного бюджета _____ тыс. руб.; областного бюджета _____ тыс. руб.; федерального бюджета _____ тыс. руб.;</p> <p>на 2021 год _____ тыс. руб., из них средств: местного бюджета _____ тыс. руб.; областного бюджета _____ тыс. руб.; федерального бюджета _____ тыс. руб.;</p> <p>на 2022 год _____ тыс. руб., из них средств: местного бюджета _____ тыс. руб.; областного бюджета _____ тыс. руб.; федерального бюджета _____ тыс. руб.</p>
<p>Перечень основных мероприятий муниципальной программы</p>	<ol style="list-style-type: none"> 1. Благоустройство дворовых территорий многоквартирных домов; 2. Благоустройство наиболее посещаемой общественной территории; 3. Благоустройство объектов недвижимого (включая объекты незавершенного строительства) имущества и земельных участков, находящихся в собственности (пользований) юридических лиц и индивидуальных предпринимателей; 4. Благоустройство индивидуальных жилых домов и земельных участков, предоставленных для их размещения; 5. Ремонт внутриквартальных инженерных сетей; 6. Мероприятия по инвентаризации дворовых территорий, общественных территорий, уровня благоустройства индивидуальных жилых домов и земельных участков, предоставленных для их размещения, на территории Иркутской области.
<p>Ожидаемые конечные результаты реализации муниципальной программы</p>	<p>Создание безопасных и комфортных условий для проживания населения</p>

2. Характеристика текущего состояния сферы реализации муниципальной программы

В связи с ускоряющимся ритмом жизни и глобальной урбанизацией городов, естественный потенциал человека стремится к преодолению замыкания в жилой и производственной среде обитания. Население всеми силами стремится к комфортному отдыху в искусственно созданных или в естественных островках природы. Целью этого направления является создание комфортных условий для отдыха жителей и гостей города путем организации и обустройства объектов уличной игровой, спортивно - развивающей, досуговой и естественной природной рекреационной инфраструктуры в шаговой доступности в условиях сложившейся жилой застройки. Для организации новых мест отдыха горожан необходимо обустройство зоны отдыха - рекреационные центры, которые включают в себя зоны активного и пассивного отдыха.

Благоустройство - совокупность работ и мероприятий, направленных на создание благоприятных, здоровых и культурных условий жизни и досуга населения на территории города, включающих в себя работы по инженерной подготовке территорий, строительству и ремонту объектов благоустройства, малых архитектурных форм, объектов монументально-декоративного искусства, надлежащему санитарному содержанию территорий, освещению, озеленению, оборудованию городской среды, внешней рекламы и информации, созданию внешнего облика города.

На сегодняшний день вследствие целого ряда причин, таких как естественное старение твёрдых покрытий, малых архитектурных форм (далее - МАФ) и зелёных насаждений, некачественное восстановление элементов благоустройства после проведения ремонтных работ на инженерных сетях и порой неудовлетворительное содержание привели к тому, что существующее состояние благоустройства территории города не соответствует современным требованиям градостроительства и благоустройства. Твёрдые покрытия нуждаются в восстановлении, число существующих МАФ не отвечает потребностям населения.

При проведении работ по благоустройству территорий необходимо произвести санитарно-оздоровительные мероприятия по уходу за существующими насаждениями. Они являются первоочередными в комплексе всех работ и направлены на сохранение и восстановление частично утраченных экологических функций и ландшафтной привлекательности зелёных насаждений, обеспечение безопасности пребывания на территории. Красивый и ухоженный газон - один из важнейших компонентов ландшафта, а дополняют его газонные ограждения, выделяя газон визуально и защищая его от вытаптывания, транспорта, выгула животных в неположенных местах. Разбивка цветников внесет ландшафтное разнообразие, придаст территории живой, красочный вид, а также обогатит и выделит существующий рельеф. Объекты озеленения необходимо обеспечить поливочной системой.

Знаковыми и социально значимыми местами города, такие как объекты физической культуры и спорта, мемориальные комплексы - архитектурные сооружения, воздвигнутые для увековечения памяти о каком-либо лице или событии, памятные знаки - стелы, скульптурные композиции и другие художественно-архитектурные формы, установленные на улицах, в парках, скверах, других открытых территориях города, имеющие историческую и культурную значимость для города, являются территориями общего пользования, которыми беспрепятственно пользуется неограниченный круг лиц. Для поддержания эстетического вида знаковых мест находящихся в неудовлетворительном состоянии, требуется их обустройство: ремонт, установка, памятников, ограждений, садовых диванов, урн, ремонт твердых покрытий, посадка кустарников, устройств цветников, вертикальное озеленение прилегающей территории.

Ливневая канализационная система в городе, как таковая, отсутствует. Существующие ливневокты требуют капитального ремонта. В ряде мест необходима прокладка новых ливневоктов с целью предупреждения подтопления территории в паводковый период. Следует предусмотреть также очистку стоков ливневой канализации. Это тем более необходимо, т.к. значительная территория промышленной части города загрязнена соединениями тяжелых металлов, которые могут вымываться осадками. Исходя из этого ливневые стоки следует подвергать очистке, т.е. требуется строительство очистных сооружений ливневой канализации. Ливневые стоки промышленных площадок предприятий также должны проходить очистку.

Существующая система уличного освещения морально-изношена и устаревшая, приводит к снижению уровню нормативной освещенности улиц города, что определенным образом влияет на обеспечение безопасности населения, криминогенную обстановку и безопасность дорожного движения в городе. Поэтому актуальным вопросом является обновление парка световых приборов с внедрением нового поколения светотехнического оборудования, отвечающего современным требованиям по дизайну, экономичности и антивандальности, в которых используются высокоэкономичные, с продолжительным сроком службы и высокой световой отдачей источники.

Сведения о текущих показателях (индикаторов) состояния благоустройства в муниципальных образованиях «город Свирск» за период, составляющий не менее 3 лет, предшествующих году начала реализации муниципальной программы представлен в табл. 1.

Табл. 1

Сведения о текущих показателях (индикатора) состояния благоустройства в муниципальных образованиях «город Свирск»

№	Наименование показателя (индикатора)	Единица измерения	Всего по МО	Значения показателей по годам		
				2015	2016	2017

1.	Количество благоустроенных дворовых территорий	ед.	15	3	1	3
2.	Площадь благоустроенных дворовых территорий	кв.м.	45 903	9 691	4 300	
3.	Доля благоустроенных дворовых территорий многоквартирных домов от общего количества дворовых территорий многоквартирных домов	%	12,1	2,4	0,8	
4.	Охват населения благоустроенными дворовыми территориями (доля населения, проживающего в жилом фонд с благоустроенными дворовыми территориями от общей численности населения проживающего в многоквартирных домах)	%	10,2	2,0	0,6	
5.	Общее количество и площадь общественных территорий (парки, скверы, набережные, пр.)	ед./кв.м.	15/ 300 000,0	14/29 9999,9 4	15/3000 00,0	
6.	Количество благоустроенных общественных территорий	ед.	2	1	1	
7.	Площадь благоустроенных общественных территорий	га	0,7	0,67	0,06	
7.	Доля площади благоустроенных общественных территорий к общей площади общественных территорий	%	2,4	2,2	0,2	
8.	Площадь	кв.м.	55	51	4	

	благоустроенных общественных территорий, приходящихся на 1 жителя					
9.	Объем трудового участия заинтересованных лиц в выполнении работ по благоустройству дворовых территорий	чел/часы	12/144	6/96	6/48	

3. Цель и задачи, целевые показатели, сроки реализации муниципальной программы

Цель муниципальной программы:

Повышение уровня благоустройства территорий муниципального образования «город Свирск».

Для достижения поставленной цели необходимо решить следующие **задачи:**

- повышение уровня благоустройства дворовых территорий;
- повышение уровня благоустройства общественных территорий;
- повышение уровня благоустройства объектов недвижимого (включая объекты незавершенного строительства) имущества и земельных участков, находящихся в собственности (пользований) юридических лиц и индивидуальных предпринимателей;
- повышение уровня благоустройства индивидуальных жилых домов и земельных участков, предоставленных для их размещения;
- повышение уровня вовлеченности заинтересованных граждан, организаций в реализацию мероприятий по благоустройству территории;
- ремонт внутриквартальных инженерных сетей;
- проведение инвентаризации дворовых территорий, общественных территорий, уровня благоустройства индивидуальных жилых домов и земельных участков, предоставленных для их размещения, на территории Иркутской области.

Сведения о показателях (индикаторах) муниципальной программы представлены в таблице 2.

**Сведения
о показателях (индикаторах) муниципальной подпрограммы**

№	Наименование показателя (индикатора)	Единица измерения	Значения показателей 2017 год	Значения показателей 2018 год	Значения показателей 2019 год	Значения показателей 2020 год	Значения показателей 2021 год	Значения показателей 2022 год
1	Количество благоустроенных дворовых территорий	ед.	3					
2	Площадь благоустроенных дворовых территорий	кв.м.	19 839					
3	Доля благоустроенных дворовых территорий от общего количества и площади дворовых территорий	%	1,5/1,1					
4	Охват населения благоустроенными дворовыми территориями (доля населения, проживающего в жилом фонд с благоустроенными дворовыми территориями от общей	%	1,5					

	численности населения муниципального образования субъекта Российской Федерации)							
5	Количество благоустроенных общественных территорий	ед.	1					
6	Площадь благоустроенных общественных территорий	га.	0,67					
7	Доля площади благоустроенных общественных территорий к общей площади общественных территорий	%	2,2					
8	Площадь благоустроенных общественных территорий, приходящихся на 1 жителя муниципального образования	кв.м.	1,06					
9	Объем трудового участия	Количество	2					

	заинтересованных лиц в выполнении работ по благоустройству дворовых территорий	субботников						
10	Количество соглашений, заключенных с юридическими лицами и индивидуальными предпринимателями	Шт.						
11	Количество соглашений, заключенных с собственниками (пользователями) индивидуальных жилых домов и земельных участков, предназначенных для их размещения	Шт.						
12	Количество отремонтированных внутриквартальных сетей;	П.м.						
13	Количество объектов прошедших инвентаризацию.	Шт.						

Срок реализации муниципальной программы: 2018-2022 годы.

4. Характеристика основных мероприятий муниципальной программы

1. Благоустройство дворовой территорией понимается совокупность территорий, прилегающих к многоквартирным домам, с расположенными на них объектами, предназначенными для обслуживания и эксплуатации таких домов, и элементами благоустройства этих территорий, в том числе парковками (парковочными местами), тротуарами и автомобильными дорогами, включая автомобильные дороги, образующие проезды к территориям, прилегающим к многоквартирным домам.

Благоустройство дворовых территорий многоквартирных домов - включает в себя виды работ, предполагаемые к выполнению, из следующих перечней:

Минимальный перечень работ включает следующие виды работ:

- 1) ремонт дворовых проездов;
- 2) обеспечение освещения дворовых территорий;
- 3) установка скамеек;
- 4) установка урн.

Визуализированный перечень образцов элементов благоустройства, предлагаемый к размещению на дворовой территории, приложение № 1.

Дополнительный перечень включает следующие виды работ:

- 1) оборудование детских площадок;
- 2) оборудование спортивных площадок;
- 3) оборудование автомобильных парковок;
- 4) озеленение территорий;
- 5) обустройство площадок для выгула домашних животных;
- 6) обустройство площадок для отдыха;
- 7) обустройство контейнерных площадок;
- 8) обустройство ограждений;
- 9) устройство открытого лотка для отвода дождевых и талых вод;
- 10) устройство искусственных дорожных неровностей с установкой соответствующих дорожных знаков;
- 11) иные виды работ.

При выполнении видов работ, включенных в дополнительный перечень, обязательным является трудовое участие собственников помещений в многоквартирных домах, собственников иных зданий и сооружений, расположенных в границах дворовой территории, подлежащей благоустройству.

Трудовое участие заинтересованных лиц должно быть реализовано в следующих формах:

- 1) выполнение неоплачиваемых работ, не требующих специальной квалификации, в том числе подготовка дворовой территории

многоквартирного дома к началу работ, уборка мусора, покраска оборудования, другие работы;

2) предоставление строительных материалов, техники;

3) обеспечение благоприятных условий для работы подрядных организаций, выполняющих работы.

Доля участия заинтересованных лиц в выполнении дополнительного перечня работ по благоустройству дворовых территорий в размере, установленном нормативным правовым актом Иркутской области. Доля трудового участия заинтересованных лиц установлена в размере одного субботника для каждой дворовой территории многоквартирного дома.

Под субботником в настоящей программе понимается выполнение неоплачиваемых работ, не требующих специальной квалификации, в том числе подготовка дворовой территории многоквартирного дома к началу работ, уборка мусора, покраска оборудования, другие работы.

Адресный перечень дворовых территорий многоквартирных домов, подлежащих благоустройству в 2018-2022 году (приложение 2), формируется исходя из минимального перечня работ благоустройству с учетом физического состояния дворовой территории определенной по результатам инвентаризации дворовой территории, проведенной в порядке, установленном министерством жилищной политики, энергетики и транспорта Иркутской области.

Адресный перечень дворовых территорий многоквартирных домов, подлежащих благоустройству в 2018-2022 году, определяется планом мероприятий муниципальной программы. Очередность благоустройства определяется в порядке поступления предложений заинтересованных лиц об их участии в соответствии с порядком и сроком представления, рассмотрения и оценки предложений заинтересованных лиц о включении дворовой территории в муниципальную программу, утвержденным постановлением администрации.

Нормативная стоимость (единичные расценки) работ по благоустройству дворовых территорий, входящих в минимальный и дополнительный перечни таких работ, приложение № 1 .

Мероприятия по благоустройству дворовых территорий проводятся с учетом необходимости обеспечения физической, пространственной и информационной доступности зданий, сооружений, дворовых территорий для инвалидов и других маломобильных групп населения.

Порядок разработки, обсуждения с заинтересованными лицами и утверждения дизайн-проекта благоустройства дворовой территории, включенной в подпрограмму, предусматривающего текстовое и визуальное описание предлагаемого проекта, перечня (в том числе в виде соответствующих визуализированных изображений) элементов благоустройства, предлагаемых к размещению на соответствующей дворовой территории установлен приложением № 3.

2. Благоустройство общественных территорий включает в себя

проведение работ на территории общего пользования, которыми беспрепятственно пользуется неограниченный круг лиц соответствующего функционального назначения (площади, набережные, улицы, пешеходные зоны, скверы, парки, иные территории).

Перечень общественных территорий, подлежащих благоустройству в 2018-2022 годы, с перечнем видов работ, планируемых к выполнению, определены планом мероприятий муниципальной программы.

Виды работ:

- 1) обеспечение освещения;
- 2) установка скамеек;
- 3) установка урн.
- 4) оборудование автомобильных парковок;
- 5) озеленение территорий;
- 6) обустройство площадок для отдыха;
- 7) обустройство контейнерных площадок;
- 8) обустройство ограждений;
- 11) обустройство пешеходных дорожек
- 12) иные виды работ.

Мероприятия по благоустройству общественных территорий проводятся с учетом необходимости обеспечения физической, пространственной и информационной доступности зданий, сооружений общественных территорий для инвалидов и других маломобильных групп населения.

Адресный перечень всех общественных территорий подлежащих благоустройству в 2018-2022 году (приложение 4), формируется исходя из физического состояния общественной территории определенной по результатам инвентаризации общественной территории, проведенной в порядке, установленном министерством жилищной политики, энергетики и транспорта Иркутской области.

Адресный перечень общественных территорий, подлежащих благоустройству в 2018-2022 году, определяется планом мероприятий муниципальной программы. Очередность благоустройства определяется в порядке поступления предложений заинтересованных лиц, в соответствии с порядком и сроком представления, рассмотрения и оценки предложений заинтересованных лиц о включении общественной территории в муниципальную программу, утвержденным постановлением администрации.

Дизайн-проект благоустройства общественной территории, в которые включается текстовое и визуальное описание, в том числе его концепция и перечень (в том числе визуализированный) элементов благоустройства, предлагаемых к размещению на соответствующей территории, утверждается постановлением администрации в срок не позднее 01 июля.

3. Благоустройство объектов недвижимого (включая объекты незавершенного строительства) имущества и земельных участков, находящихся в собственности (пользований) юридических лиц и индивидуальных предпринимателей (далее - объекты).

Адресный перечень объектов, которые подлежат благоустройству не позднее 2020 года (приложение 5), в соответствии с требованиями утвержденных в муниципальном образовании правил благоустройства формируется исходя из физического состояния объектов определенных по результатам инвентаризации, проведенной в порядке, установленном министерством жилищной политики, энергетики и транспорта Иркутской области.

Адресный перечень объектов, которые подлежат благоустройству за счет средств юридических лиц и индивидуальных предпринимателей в соответствии с требованиями Правил благоустройства территории города Свирска, утвержденными постановлением администрации, определяется планом мероприятий муниципальной программы, который формируется в соответствии с заключенными соглашениями с администрацией города.

4 Благоустройство индивидуальных жилых домов и земельных участков, предоставленных для их размещения (далее – ИЖС).

Адресный перечень ИЖС подлежащих благоустройству не позднее 2020 года (приложение 6), формируется исходя из физического состояния объектов определенных по результатам инвентаризации, проведенной в порядке, установленном министерством жилищной политики, энергетики и транспорта Иркутской области.

Адресный перечень ИЖС, которые подлежат благоустройству за счет средств собственников (пользователей) указанных домов (собственников (землепользователей) земельных участков) в соответствии с требованиями Правил благоустройства территории города Свирска, утвержденными постановлением администрации, определяется планом мероприятий муниципальной программы, который формируется в соответствии с заключенными соглашениями с администрацией города.

5. Ремонт внутриквартальных инженерных сетей в условиях, когда такая необходимость обозначена, и ремонт инженерных сетей не предусмотрен инвестиционными программами сетевых организаций.

Адресный перечень внутриквартальных инженерных сетей подлежащих ремонту (приложение 7), формируется исходя из физического состояния инженерных сетей определенных по результатам обследования.

6. Мероприятия по инвентаризации дворовых территорий, общественных территорий, уровня благоустройства индивидуальных жилых домов и земельных участков, предоставленных для их размещения проводятся инвентаризационной комиссией, утверждённой постановлением администрации, в порядке, установленном министерством жилищной политики, энергетики и транспорта Иркутской области.

5. Ресурсное обеспечение муниципальной программы

Основанием для привлечения средств федерального бюджета, средств субсидий из областного бюджета является муниципальная программа

«Формирование современной городской среды» на 2018-2022 годы государственной программы Иркутской области «Развитие жилищно-коммунального хозяйства Иркутской Области» на 2014-2020 годы. Общий объем расходов на реализацию муниципальной подпрограммы составляет: _____ тыс. руб.

Табл. 3.

Период реализации программы	Объем финансирования, тыс. руб.			
	Финансовые средства, всего	МБ	ОБ	ФБ
Всего за весь период				
2018 год				
2019 год				
2020 год				
2021 год				

Объем средств, предусмотренный муниципальной программой, распределяется следующим образом:

- не менее 2/3 объема средств подлежит направлению на финансирование мероприятий по благоустройству дворовых территорий многоквартирных домов;

- 1/3 объема средств подлежит направлению на благоустройство наиболее посещаемых общественных территорий.

6. Анализ рисков реализации муниципальной программы и описание мер управления рисками реализации муниципальной программы

Реализация мероприятий муниципальной программы связана с различными рисками, как обусловленными внутренними факторами и зависящими от исполнителя (организационные риски), так и относящимися к внешним факторам (изменения законодательства и внешней экономической ситуации и риски финансового обеспечения). Комплексная оценка рисков, возникающих при реализации мероприятий муниципальной программы, приведена в таблице 4:

Табл. 4

Комплексная оценка рисков, возникающих при реализации мероприятий муниципальной программы

№	Описание рисков	Меры по снижению рисков
1.	Риски изменения законодательства	
1.1.	Изменения федерального и регионального законодательства в	Осуществление мониторинга изменения федерального и регионального законодательства с оценкой возможных

	сфере реализации муниципальной программы.	последствий. Актуализация нормативных, правовых актов муниципального образования «город Свирск» в сфере реализации муниципальной программы.
2.	Социальные риски	
2.1.	Низкая активность населения	Активное участие, с применением всех форм вовлечения граждан, организаций в процесс реализации муниципальной программы
3.	Финансовые, бюджетные риски	
3.1.	Риск недостаточной обеспеченности финансовыми ресурсами мероприятий муниципальной программы.	Мониторинг исполнения условий предоставления субсидий из средств областного бюджета и оценка бюджетной обеспеченности расходов местного бюджета
4.	Организационные риски	
4.1.	Несвоевременное принятие управленческих решений в сфере реализации муниципальной программы.	Оперативное реагирование на выявленные недостатки в процедурах управления, контроля и кадрового обеспечения реализации муниципальной программы.

7. Ожидаемые конечные результаты реализации муниципальной программы

Создание безопасных и комфортных условий для проживания населения, на придомовой территории не менее двух многоквартирных домов включенных в муниципальную программу на основании заявок заинтересованных лиц на включение в адресный перечень дворовых территорий. Обеспечение улучшения архитектурного облика города, достижения в полной мере физической, пространственной и информационной доступности зданий, сооружений, дворовых и не менее одной общественной территории для жителей города, в том числе инвалидов и других маломобильных групп населения. Подготовка и утверждение нормативных актов, направленных на дальнейшее повышение уровня благоустройства территорий муниципального образования «город Свирск».

8. ПЛАН МЕРОПРИЯТИЙ МУНИЦИПАЛЬНОЙ ПРОГРАММЫ

п/п	Наименование основного мероприятия (мероприятия)	Наименование участника (участника мероприятия)	Срок реализации	Источник финансирования	Объем финансирования, тыс. руб.	Наименование показателя объема мероприятия, единица измерения	Значение показателя объема мероприятия
1	2	3	4	5	6	7	8
1.	Благоустройство дворовых территорий многоквартирных домов		2018-2022 годы	Итого			
				МБ			
				ОБ			
				ФБ			
1.1.	Адресный перечень дворовых территорий многоквартирных домов	КЖО	2018 год	Итого		Количество благоустроенных дворовых территорий, шт.	
				МБ			
				ОБ			
				ФБ			
1.2.	Адресный перечень дворовых территорий многоквартирных домов		2019 год	Итого			
				МБ			
				ОБ			
				ФБ			
1.3.	Адресный перечень дворовых территорий многоквартирных домов		2020 год	Итого			
				МБ			
				ОБ			
				ФБ			
1.4.	Адресный перечень дворовых территорий многоквартирных домов		2021 год	Итого			
				МБ			
				ОБ			

1	2	3	4	5	6	7	8
	домов			ФБ			
1.5.	Адресный перечень дворовых территорий многоквартирных домов		2022 год	Итого			
				МБ			
				ОБ			
				ФБ			
2.	Благоустройство наиболее посещаемых общественных территорий		2018-2022 годы	Итого	30 000,0		
				МБ	1 500,0		
				ОБ	9 405,0		
				ФБ	19 095,0		
2.1.	Сквер «Творимир», ул. Хасановских Боев		2018 год	Итого	6000,0	Количество благоустроенных общественных территорий, шт.	
				МБ	300,0		
				ОБ	1 881,0		
				ФБ	3 819,0		
2.2.	Экопарк, ул. Заводская		2019 год	Итого	6000,0		
				МБ	300,0		
				ОБ	1 881,0		
				ФБ	3 819,0		
2.3.	Экопарк, ул. Заводская		2020 год	Итого	6 000,0		
				МБ	300,0		
				ОБ	1 881,0		
				ФБ	3 819,0		
2.4.	Сквер истории ремесел, ул.Ленина		2021 год	Итого	6000,0		
				МБ	300,0		
				ОБ	1 881,0		
				ФБ	3 819,0		
2.5.	Набережная		2022 год	Итого	6000,0		

1	2	3	4	5	6	7	8
	(береговая линия от парка КиО до ул.Кирова)		2022 год	МБ	300,0		
				ОБ	1 881,0		
				ФБ	3 819,0		
3	Благоустройство объектов недвижимого (включая объекты незавершенного строительства) имущества и земельных участков, находящихся в собственности (пользований) юридических лиц и индивидуальных предпринимателей		2018 -2020 годы	Средства собственника			
3.1	Адресный перечень объектов согласно заключенных соглашений		2018 год	Средства собственника			
3.2	Адресный перечень объектов согласно заключенных соглашений		2019 год	Средства собственника			
3.3	Адресный перечень объектов согласно заключенных		2020 год	Средства собственника			

1	2	3	4	5	6	7	8
	соглашений						
4	Благоустройство индивидуальных жилых домов и земельных участков, предоставленных для их размещения		2018 -2020 годы	Средства собственника			
4.1	Адресный перечень объектов согласно заключенных соглашений	КЖО	2018	Средства собственника			
4.2	Адресный перечень объектов согласно заключенных соглашений	КЖО	2019	Средства собственника			
4.3	Адресный перечень объектов согласно заключенных соглашений	КЖО	2020	Средства собственника			
5	Ремонт внутриквартальных инженерных сетей		2018-2022 годы	Итого			
				МБ			
				ОБ			
				ФБ			
5.1	Адресный перечень	КЖО	2018 год	Итого			
				МБ			
				ОБ			
				ФБ			
5.2	Адресный перечень		2019 год	Итого			

1	2	3	4	5	6	7	8
		КЖО		МБ			
				ОБ			
				ФБ			
5.3	Адресный перечень	КЖО	2020 год	Итого			
				МБ			
				ОБ			
				ФБ			
5.4	Адресный перечень	КЖО	2021 год	Итого			
				МБ			
				ОБ			
				ФБ			
5.5	Адресный перечень	КЖО	2022 год	Итого			
				МБ			
				ОБ			
				ФБ			
6	Мероприятия по инвентаризации дворовых территорий, общественных территорий, уровня благоустройства индивидуальных жилых домов и предоставленных для их размещения, на территории земельных участков,		2022 год	Итого			
				МБ			
				ОБ			
				ФБ			

1	2	3	4	5	6	7	8
	Иркутской области						
6.1	Мероприятия по инвентаризации дворовых территорий, общественных территорий, уровня благоустройства индивидуальных жилых домов и земельных участков, предоставленных для их размещения, на территории Иркутской области		2022 год	Итого			
				МБ			
				ОБ			
				ФБ			
ВСЕГО по программе			2018-2022 годы	Итого			
				МБ			
				ОБ			
				ФБ			
			2018 год	Итого			
				МБ			
				ОБ			
				ФБ			
			2019 год	Итого			
				МБ			
				ОБ			
				ФБ			
			2020 год	Итого			
				МБ			

1	2	3	4	5	6	7
			ОБ			
			ФБ			
		2021 год	Итого			
			МБ			
			ОБ			
			ФБ			
		2022 год	Итого			
			МБ			
			ОБ			
			ФБ			

9. Контроль за реализацией муниципальной программы

Контроль за реализацией муниципальной программы осуществляет общественная комиссия и контрольно-счетная палата муниципального образования «город Свирск».

Руководитель аппарата администрации

Г.А.Макогон

Заместитель мэра города – председатель
комитета по жизнеобеспечению

Д.И.Махонькин



Приложение № 1
к подпрограмме
«Формирование современной
городской среды на 2018-2022 годы»

Визуализированный перечень образцов элементов благоустройства
Нормативная стоимость (единичные расценки) работ по благоустройству дворовых территорий многоквартирных
домов, включенных в минимальный перечень и дополнительный перечень



№ пп	Вид работ (затрат)	Единицы измерения	Нормативная стоимость (единичные расценки), тыс. рублей	Изображение	Примечание
1	2	3	4	5	6
Минимальный перечень					
1	Ремонт дворовых проездов				
1.1	Асфальто-бетон 1 слой 5см	100м2	51,9		
1.2	Асфальто-бетон 2 слоя (6+5см)	100м2	100,6		
1.3	Планировка территории	100м2	3,2		
1.4	Ремонт асфальта рециклером	100 м. трещин	3,1		
1.5	Ремонт асфальта	100 м.	5,9		

	струйно-инъекционным методом	трещин			
1.6	Устройство основания из щебня фракции 0-40 мм, толщиной 150 мм	100 м2	37,7		
1.7	Установка бордюрного камня дорожного	100 м.п.	121,1		
1.8	Установка бордюрного камня тротуарного	100 м.п.	97,1		
1.9	Ямочный ремонт асфальто-бетонного покрытия	100 м2	95,7		
2	Обеспечение освещения дворовых территорий многоквартирных домов				



2.1	Устройство освещения дворовой территории	10 опор	725,4												
2.2	Уличные фонари «Стрит 55 (d=300)»	1 опора	31,5	 <table border="1" data-bbox="1160 810 1339 938"> <tr> <td>Лампа:</td> <td>E27</td> </tr> <tr> <td>Напряжение:</td> <td>220V</td> </tr> <tr> <td>Максимальная мощность:</td> <td>100W</td> </tr> <tr> <td>Степень защиты:</td> <td>IP 55</td> </tr> <tr> <td>Материал:</td> <td>чугун, сталь, алюминий, поликарбонат</td> </tr> </table>	Лампа:	E27	Напряжение:	220V	Максимальная мощность:	100W	Степень защиты:	IP 55	Материал:	чугун, сталь, алюминий, поликарбонат	
Лампа:	E27														
Напряжение:	220V														
Максимальная мощность:	100W														
Степень защиты:	IP 55														
Материал:	чугун, сталь, алюминий, поликарбонат														
2.3	Наземный фонарь уличный Sydney 83971-5066	1 опора	28,0												



2.4	Наземный фонарь уличный Malaga A1086PA-3BG- 5066	1 опора	17,0		
2.5	Наземный фонарь уличный Exbury 541-42/b-50-5066	1 опора	24,0		
2.6	Наземный фонарь Lucide 11873/03/97 ARUBA	1 опора	28,8		

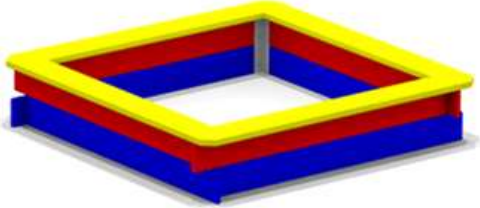

2.7	Уличный светильник (2,3 м) MONACO A1497PA-4BK	1 опора	23,5		
3	Установка скамеек				
3.1	Скамейка «Ажур»	1 шт.	19,8		Ковка, дерево

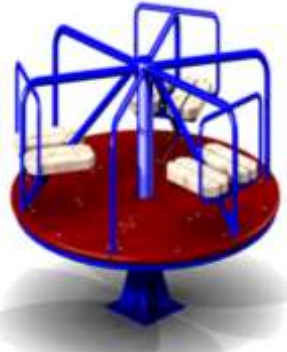

3.2	Скамейка с бетонными ножками С-126	1 шт.	18,5		
3.3	Скамейка с металлическими ножками С-4	1 шт.	10,8		Металл, дерево
3.4	Скамейка с металлическими ножками С-99	1 шт.	14,8		Металл, дерево

3.5	Скамейка «Эконом»	1 шт.	9,0		Металл, дерево
4	Установка урн				
4.1	Урна металлическая	1 шт.	6,0		металл

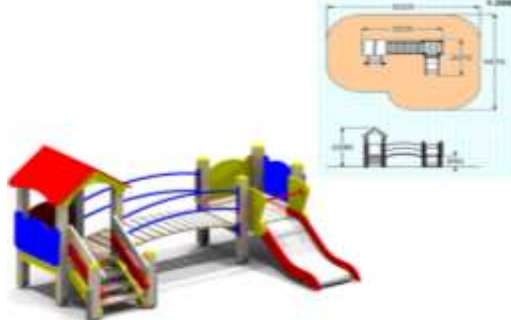

4.2	Урна из бетона	1 шт.	3,6		бетон
4.3	Ведро вставка для урны	1 шт.	0,7		
Дополнительный перечень					
1	Оборудование детских площадок				
1.1	Песочница (Массив дерева, фанера)		2,75		Дерево
1.2	Песочница 6-тигранная		7,70		Дерево

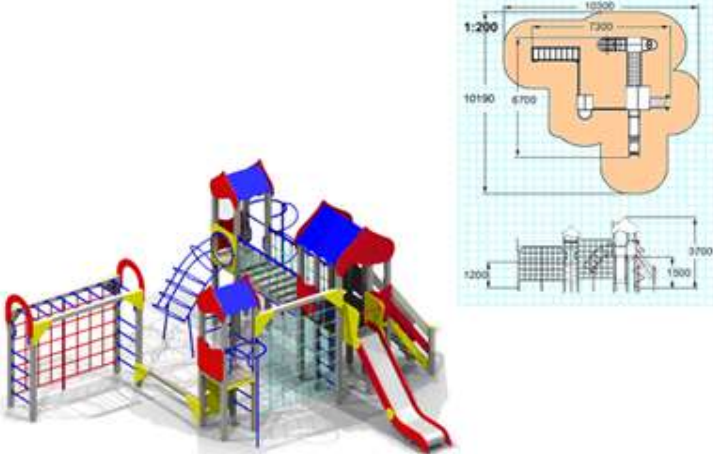
1.3	Песочница 4257		56,00		Дерево
1.4	Карусель (Металл)		27,50		Труба металлическая, угол металлический, лист металлический, фанера влагостойкая.
1.5	Качеля на жесткой сцепке (Металл)		5,39		Труба металлическая, пиломатериал

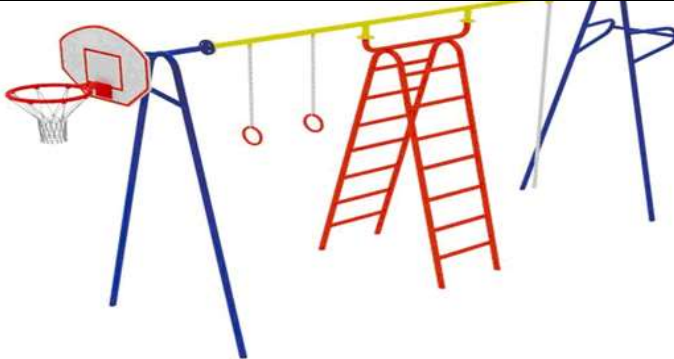
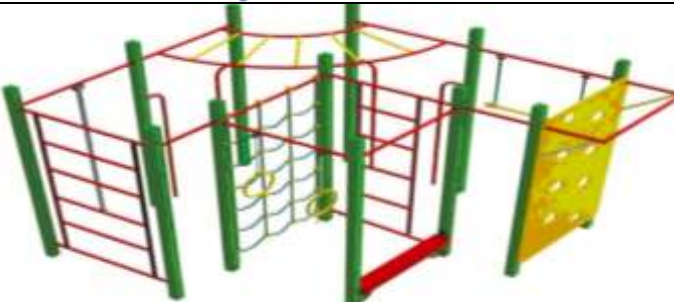

1.6	Качели-балансир, длина 2500 мм		7,00		Дерево, металл
1.7	Детский игровой комплекс 5118		48,40		Труба металлическая, лиСТ металлический, фанера влагостойкая, пиломатериал.
1.8	Детский спортивный комплекс 0920 (3660*4400*3800 мм.)		96,80		Дерево, металл

1.9	Детский игровой комплекс 5525		220,40		Дерево, металл
1.10	Детский спортивный комплекс 0915 (3660*8860*8650 мм.)		405,00		
1.11	Устройство детской площадки для детей старшего и среднего возраста в комплекте с оборудованием	100 м2	757,9		Дерево, металл, пластик
2	Оборудование				

	спортивной площадки				
2.1	Устройство полимерного покрытия «Эластур» спортивной площадки	100 м2	651,0		
2.2	Монтаж оборудования спортивных площадок	1 площадка	76,9		
2.3	Гимнастический комплекс 0702		40,60		
2.4	Гимнастический комплекс 0724		84,50		Металл

2.5	Уличный детский спортивный комплекс Kampfer Summer Games	1 шт.	34,9		Дерево, металл
2.6	Гимнастический комплекс Рукоход с баскетбольным кольцом	1 шт.	102,0		Дерево, металл
3	Озеленение территорий				
3.1	Устройство газонов	100 м2	65,2		
3.2	Посадка деревьев	10 шт.	68,7		
3.3	Посадка кустарников	10 шт.	17,6		
3.4	Дерен пестролистный, в	1 шт.	0,6		

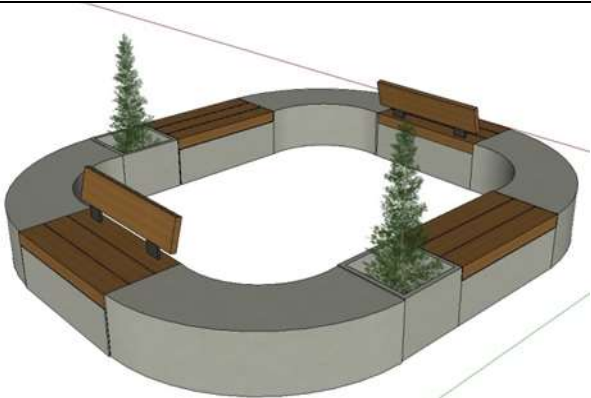
	ассортименте in sort 80-100				
3.5	Лапчатка кустарниковая 10- 60	1 шт.	0,4		
3.6	Пузыреплодник «Aurea» 30-40	1 шт.	0,6		
3.7	Спирея Вангутта, серая 40-60	1 шт.	0,6		
3.8	Спирея японская 30-40	1 шт.	0,4		
3.9	Жимолость татарская 80-100	1 шт.	0,6		
3.10	Орех Маньчжурский 150-200	1 шт.	1,5		
3.11	Сирень обыкновенная 40- 80	1 шт.	0,5		
3.12	Ясень обыкновенный 130-180	1 шт.	1,5		
4	Обустройство площадок для отдыха				
4.1	Площадка для отдыха 10x30 м	1 шт.	675,3		

4.1.1	Зона отдыха 1	1 шт.	160,0		Дерево, бетон
4.1.2	Зона отдыха 2	1 шт.	30,5		Дерево, бетон
4.1.3	Беседка	1 шт.	120,00		Сотовый поликарбонат, труба профильная, бетон, плитка

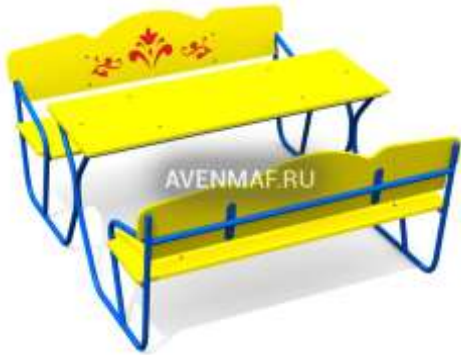
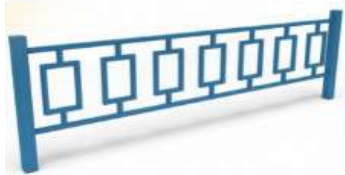
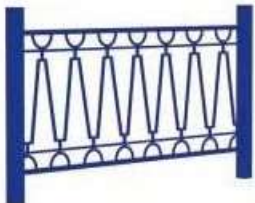
4.1.4	Детский столик СТ-7	1 шт.	27,2		Дерево, металл
5	Обустройство ограждений				
5.1	Ограждение металлическое решетчатое высотой 0,5 м	100мп	168,9		металл
5.2	Ограждение детских площадок высотой 0,7 м	100мп	211,9		металл

Иные виды					
6.1	Тротуар шириной 1,8 м из плиток	100мп	373,4		
6.2	Тротуар 1,8м из асфальто-бетона	100м.п.	359,1		

Руководитель аппарата администрации

Г.А.Макогон

Заместитель мэра города – председатель
комитета по жизнеобеспечению

Д.И.Махонькин

Приложение 2
муниципальной программе
«Формирование современной
городской среды на 2018-2022 годы»

Адресный перечень дворовых территорий многоквартирных домов,
подлежащих в благоустройстве в 2018-2022 году

№ пп	Улица	Дом	Примечание
1.			

Порядок разработки, обсуждения с заинтересованными лицами и утверждения дизайн-проекта благоустройства дворовой территории, включенной в муниципальную программу, предусматривающего текстовое и визуальное описание предлагаемого проекта, перечня (в том числе в виде соответствующих визуализированных изображений) элементов благоустройства, предлагаемых к размещению на соответствующей дворовой территории

Общие положения

1.1. Порядок регламентирует процедуру разработки, обсуждения с заинтересованными лицами и утверждения дизайн-проекта благоустройства дворовой территории многоквартирного дома.

1.2. Под дизайн-проектом понимается графический и текстовый материал, включающий в себя визуализированное описание предполагаемого проекта, изображение дворовой территории или общественной территории, представленный в нескольких ракурсах, с планировочной схемой, фото фиксацией существующего положения, с описанием работ, мероприятий, предлагаемых к выполнению и перечня (в том числе в виде соответствующих визуализированных изображений) элементов благоустройства, предлагаемых к размещению на соответствующей дворовой территории (далее – дизайн проект).

Содержание дизайн-проекта зависит от вида и состава планируемых к благоустройству работ. Это может быть как проектная, сметная документация, так и упрощенный вариант в виде изображения дворовой территории или общественной территории с описанием работ и мероприятий, предлагаемых к выполнению и перечня (в том числе в виде соответствующих визуализированных изображений) элементов благоустройства, предлагаемых к размещению на соответствующей дворовой территории.

2. Разработка дизайн-проектов

2.1. Разработка дизайн-проекта осуществляется с учетом Правил благоустройства территории города Свирска, а также действующими строительными, санитарными и иными нормами и правилами.

2.2. Разработка дизайн-проекта может осуществляться как заинтересованными лицами, так и администрацией города, а также совместно (далее – разработчик).

2.3. Разработка дизайн-проекта осуществляется с учетом минимальных и дополнительных перечней работ по благоустройству дворовой территории, установленных администрацией города и утвержденных протоколом общего

собрания собственников помещений в многоквартирном доме, в отношении которой разрабатывается дизайн-проект.

2.4 Срок разработки дизайн-проекта – в течение 20 календарных дней с момента включения в адресный перечень многоквартирных домов, дворовых территорий муниципальной программы.

3. Обсуждение, согласование и утверждение дизайн-проекта

3.1. Обсуждение дизайн-проекта осуществляется на официальном сайте администрации муниципального образования «город Свирск» - svirsk.ru, а также на сайте города – svirsk.net, на собраниях граждан с привлечением разработчика.

3.2 Срок обсуждений дизайн-проекта – в течение 10 календарных дней с момента разработки дизайн-проекта.

3.3. Согласование дизайн-проекта осуществляется уполномоченным представителем (представителями) заинтересованных лиц в письменной форме в течение 5 календарный дней с момента окончания срока обсуждения.

3.4. Утверждение дизайн-проекта благоустройства дворовой территории многоквартирного дома, в которой включается текстовое и визуальное описание, в том числе его концепция и перечень (в том числе визуализированный) элементов благоустройства, предлагаемых к размещению на соответствующей территории, осуществляется постановлением администрации.

3.5. Утвержденный дизайн-проект подлежит размещению на официальном сайте администрации муниципального образования «город Свирск» - svirsk.ru, а также на сайте города – svirsk.net.

Руководитель аппарата администрации
Заместитель мэра города – председатель
комитета по жизнеобеспечению

Г.А.Макогон
Д.И.Махонькин

Приложение 4
муниципальной программе
«Формирование современной
городской среды на 2018-2022 годы»

Адресный перечень всех общественных территорий подлежащих
благоустройству в 2018-2022 году

№ пп	Улица	Дом	Примечание
1.	ул. Хасановских-Боев	-	Сквер «Творимир»
2.	ул. Ленина	-	Сквер истории ремесел
3.	ул. Заводская	-	Экопарк
4.	ул. Кирова	-	Набережная(береговая линия от парка КиО до ул.Кирова)

Приложение 5
муниципальной программе
«Формирование современной
городской среды на 2018-2022 годы»

Адресный перечень объектов недвижимого (включая объекты незавершенного строительства) имущества и земельных участков, находящихся в собственности (пользований) юридических лиц и индивидуальных предпринимателей подлежащих благоустройству в 2018-2022 году

№ пп	Улица	Дом	Примечание

Приложение 6
муниципальной программе
«Формирование современной
городской среды на 2018-2022 годы»

Адресный перечень индивидуальных жилых домов и земельных участков, предоставленных для их размещения подлежащих благоустройству в 2018-2022 году

№ пп	Улица	Дом	Примечание

Приложение 7
муниципальной программе
«Формирование современной
городской среды на 2018-2022 годы»

Адресный перечень внутриквартальных инженерных сетей
подлежащих ремонту в 2018-2022 году

№ пп	Улица	Дом	Примечание